

HƯỚNG DẪN SỬ DỤNG K70

Thứ tự lắp đặt

Đảo chiều tay cầm

Thân trước

1. Tháo ốc vít bằng tua vít
2. Xoay tay cầm theo hướng còn lại
3. Siết lại vít và kiểm tra xem tay cầm đã hoạt động đúng chiều

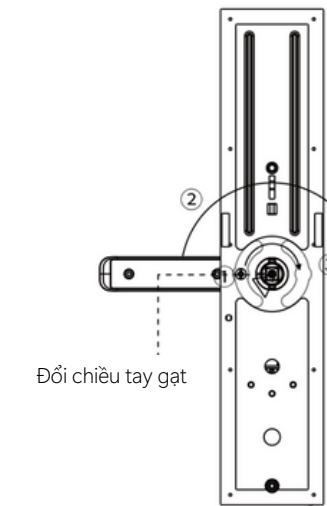

Thân sau

1. Tháo ốc vít bằng tua vít
2. Tháo ốc tay cầm và xoay theo hướng còn lại
3. Siết lại vít và kiểm tra xem tay cầm hoạt động đã đúng chiều

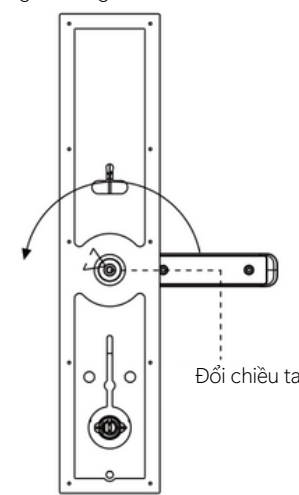

Cấp điện khẩn cấp

Nếu nguồn điện yếu hoặc hệ thống tạm dừng, vui lòng sử dụng sạc type C để kết nối khoá với pin sạc dự phòng di động để cung cấp điện cho khoá. Sau đó, bạn có thể tiếp tục sử dụng khoá.

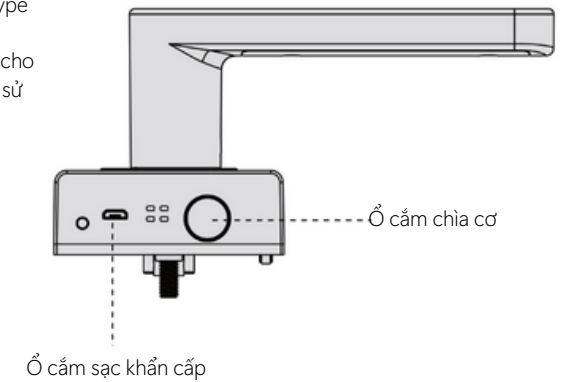

Hướng dẫn sử dụng bàn phím khoá

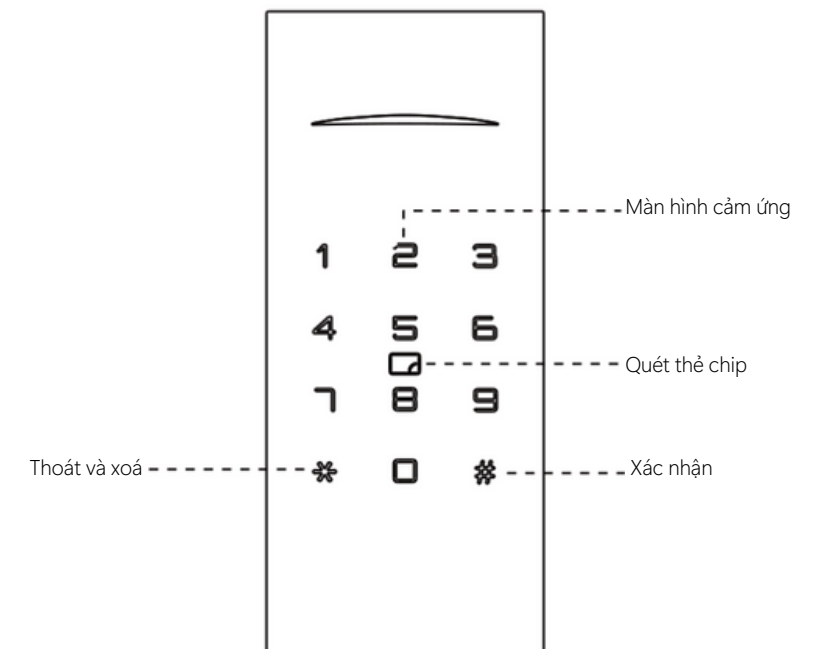

KHOÁ TENON K70

Mặt sau

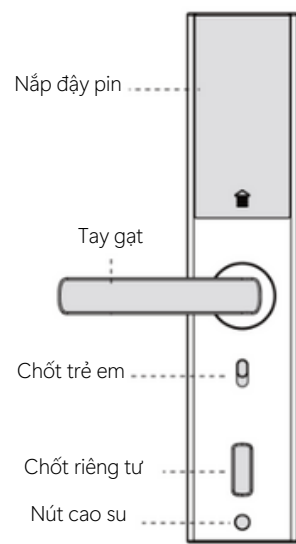

Mặt trước

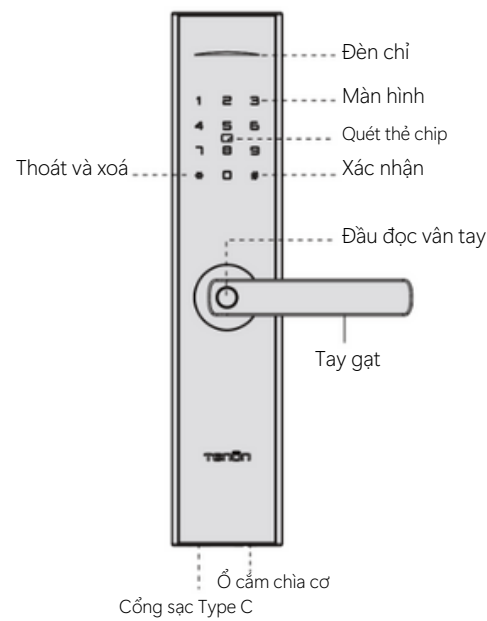

Ổ khoá 6068

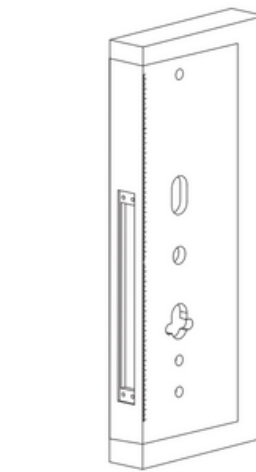
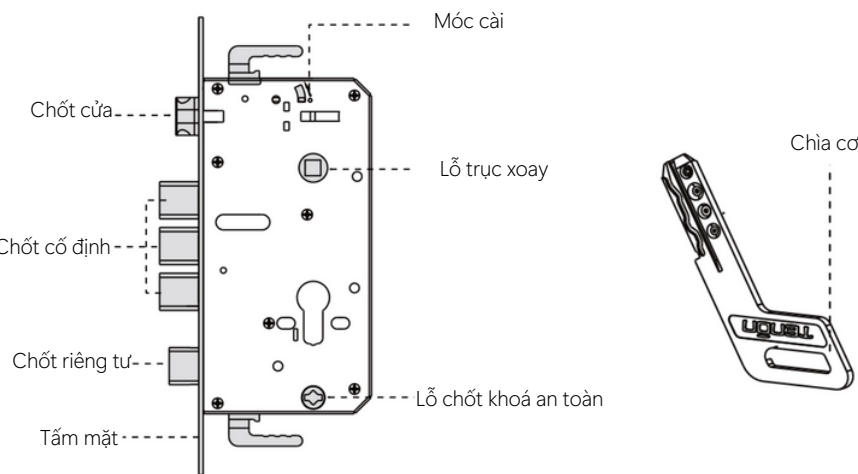

1. Vẽ các đường trên cửa như mẫu đã đánh dấu, khoảng cách đề xuất giữa tay nắm và sàn là 1m - 1,2m và khoan

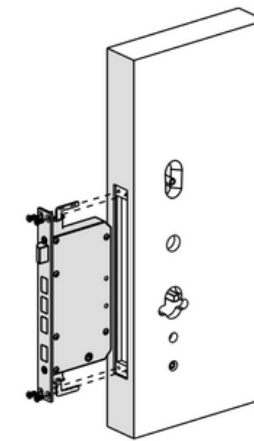

2. Chèn ổ khoá vào cửa và sử dụng 4 chiếc đinh vít đầu chéo M5*10 để cố định ổ khoá. (ST4.2 * 25 cho cửa gỗ)

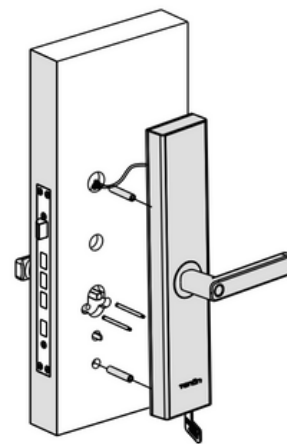

3. Lắp trục chính lên cửa vừa với lỗ trục chính của thân trước. Sau đó luồn dây của bảng điều khiển phía trước qua cửa. Cuối cùng điều chỉnh thân khoá trước cho ngay ngắn

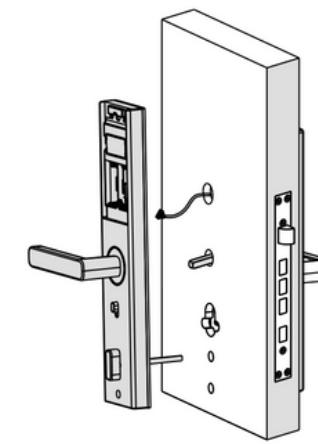

4. Lắp dây nối mặt trước và dây mông vào các ổ cắm tương ứng của bảng mạch ở mặt khoá sau. Sau đó lắp trục chính của thân khoá sau và đưa thanh truyền vào khoá lỗ mông. Cuối cùng lắp thân khoá sau vào cửa

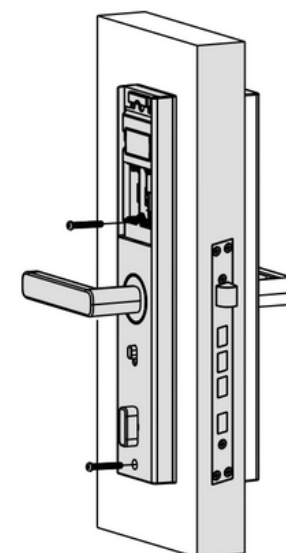

5. Sử dụng 2 chốt vít để gắn mặt trước và mặt sau khoá lên cửa. Cuối cùng lắp 4 pin kiềm AA và đặt nắp pin trên mặt sau của khoá

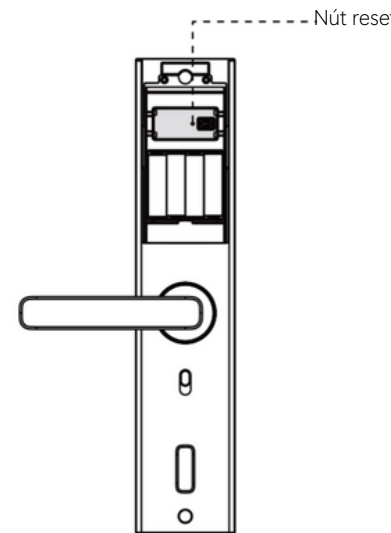

6. Khi cài đặt, gắn lại mặt trước và mặt sau khoá bằng cách cắm một chốt vào lỗ đặt lại và tiếp tục nhấn 3-4s đến khi nghe thấy 2 tiếng bip

Danh mục đóng gói

Danh mục	Thân trước	Thân sau	Ổ khoá	Mẫu lắp đặt	Phụ kiện	Hướng dẫn sử dụng	Chìa khoá cơ
Số lượng	1	1	1	1	1	1	2

Khôi phục cài đặt khoá

Tháo nắp pin và mô-đun, dùng kim để nhấn nút reset trong vòng 3s và bạn sẽ nghe thấy tiếng bíp. Đèn báo xanh khi dữ liệu được xoá. Quá trình này sẽ xoá tất cả người dùng đã liên kết đến khoá

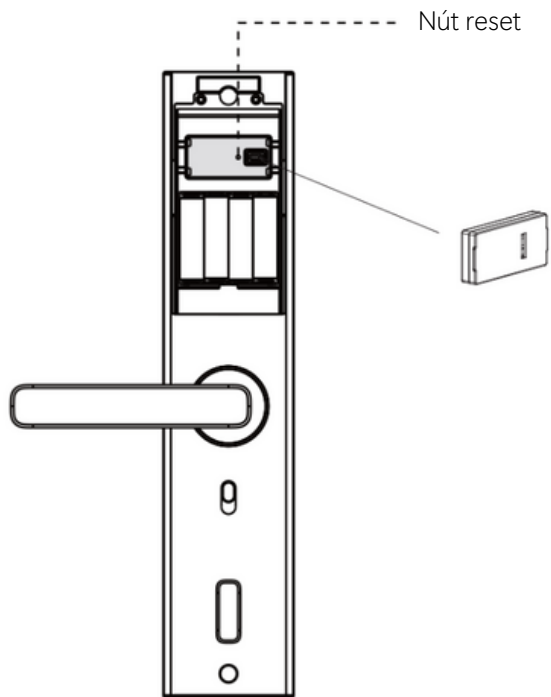

Đèn báo

Thông báo trạng thái

- Đèn nhấp nháy màu xanh khi xác minh thành công
- Đèn nhấp nháy màu đỏ khi xác minh không thành công

Thông báo pin yếu

- Đèn sẽ nhấp nháy màu đỏ kèm lời nhắc thông báo bằng giọng nói

Chỉ báo khoá hệ thống

Nhập sai mật khẩu trong vòng 5 phút, khoá sẽ chuyển sang chế độ ngủ và đèn báo chuyển sang màu đỏ

Chỉ báo chế độ tắt tiếng

- Đèn báo chế độ bật/ tắt tiếng có màu xanh lá cây và kèm theo lời nhắc bằng giọng nói

Khôi phục cài đặt gốc

- Đèn báo màu xanh khi dữ liệu bị xoá

HƯỚNG DẪN CÀI ĐẶT

Hướng dẫn chung

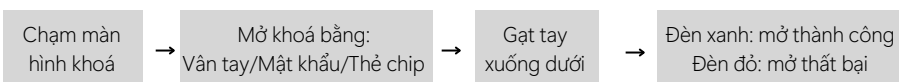

Lưu ý: Trước khi cài đặt quản trị viên, bất kỳ dấu vân tay hoặc mật khẩu nào đều có thể mở cửa

Cài đặt khoá

Lưu ý: Khi đăng kí lần đầu, ID quản trị viên mặc định là 01, vui lòng nhớ mật khẩu quản trị viên, chỉ có thể đặt lại mật khẩu quản trị viên bằng cách nhấn nút reset từ 3-4s trong bảng điều khiển phía sau khoá để xoá dữ liệu hệ thống và đặt lại mật khẩu

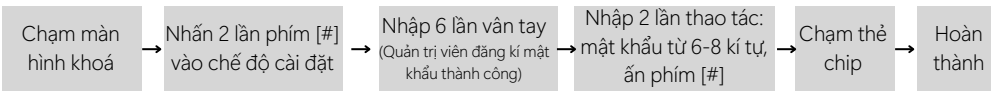

Cài đặt thêm thành viên

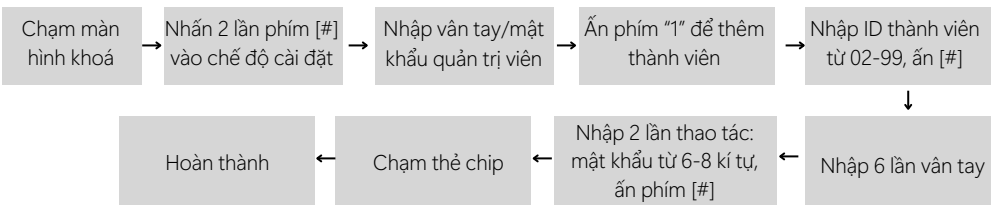

Cài đặt xoá thành viên

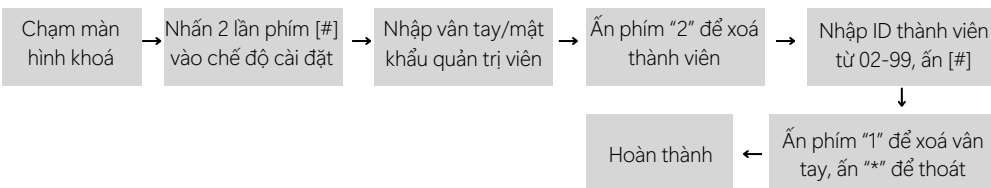

Lưu ý: Chế độ cài đặt giống nhau, các phím khác nhau tương ứng với các chức năng xoá. Nhấn phím "2" để xoá mật khẩu/ phím "3" để xoá thẻ chip/phím "4" để xoá ID người dùng

Cài đặt thời gian

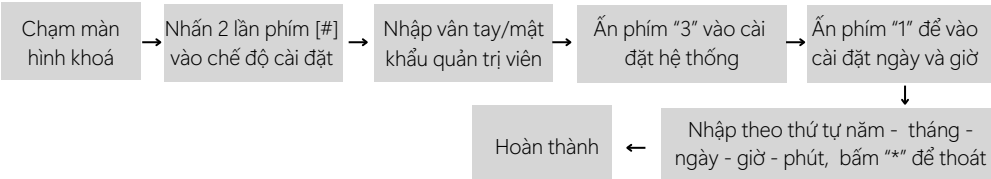

Lưu ý: Vui lòng nhập 4 chữ số cho năm, 2 chữ số cho tháng, 2 chữ số cho ngày, 2 chữ số cho giờ và 2 chữ số cho phút, ấn "#" để xác nhận, ấn "*" để thoát

Cài đặt âm lượng

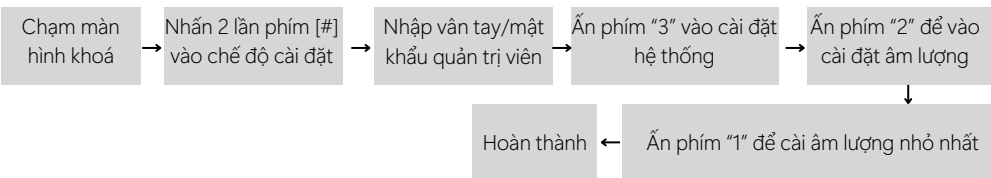

Lưu ý: Cài đặt mặc định là âm lượng trung bình, chế độ cài đặt giống nhau, các phím khác nhau tương ứng với hướng dẫn khác nhau. Ấn phím "2" - âm lượng nhỏ/ Ấn phím "3" - âm lượng vừa/ Ấn phím "4" - âm lượng lớn

Khôi phục cài đặt mặc định

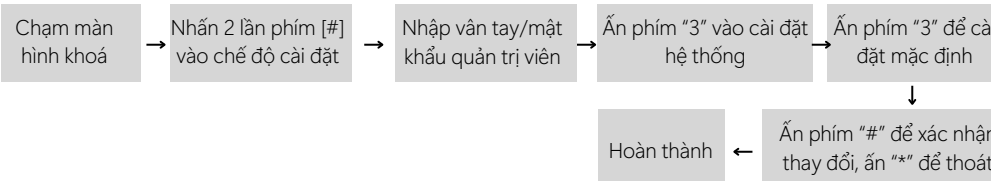

Cài đặt app Tuya kết nối Wifi

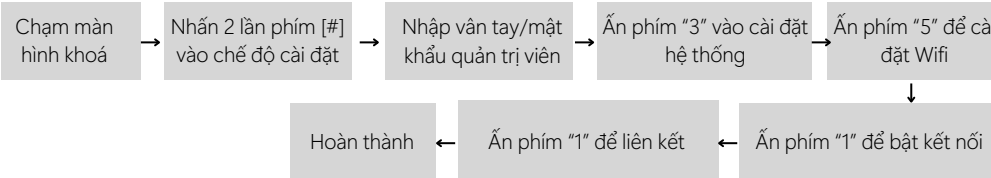

Lưu ý: Tải app Tuya và bật "xác định vị trí" trước khi sử dụng tính năng này

- Mở app Tuya và bật kết nối Wifi trên điện thoại
- Chọn "thêm thiết bị"
- Đợi thêm thiết bị kết nối

Mở khoá từ xa trên App Tuya

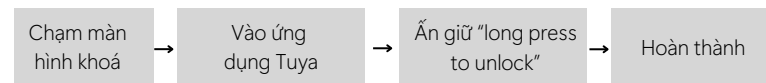

TÍNH NĂNG HOẠT ĐỘNG

Quản lý ID người dùng

- Quản trị viên 01 có thể mở cửa và quản lí thông tin dữ liệu khoá. Trong trường hợp đặc biệt, người dùng quản trị viên có quyền cao nhất. Khuyến nghị chỉ các chủ hộ gia đình và ban lãnh đạo sử dụng chức năng cao cấp này
- Các thành viên từ 02-99 có thể mở cửa. Khuyến nghị trẻ em hoặc nhân viên công ty sử dụng chức năng ở cấp độ này
- Người dùng từ xa từ 101-108 có thể mở cửa

Chức năng khoá

- "*" - Phím Esc và phím quay lại ; "#" - nhập phím
- Nhấn 2 lần phím [#] để vào chế độ cài đặt
- Nhấn 2 lần phím "*" để vào chế độ tắt tiếng, nhấn 2 lần phím "*" một lần nữa để thoát khỏi chế độ tắt tiếng. Ở chế độ tắt tiếng ,nhấn 2 lần vào phím "#" để vào chế độ cài đặt với hướng dẫn bằng giọng nói. Khóa sẽ tự động chuyển sangchế độ tắt tiếng sau khi thoát khỏi chế độ cài đặt.

Chức mở khoá bên trong

Xoay nút gạt ở khoá cửa trong để khóa cửa từ bên trong. Các phương thức mở khóa từ bên ngoài sẽ bị vô hiệu hóa.

Không ai từ bên ngoài có thể mở cửa kể cả khi dùng chìa khóa cơ.

Chức năng thiết lập hệ thống

Nhấn nút cài đặt trên bảng mặt khoá sau bằng ghim trong ít nhất 3 giây để khôi phục cài đặt gốc

Mật khẩu chống nhìn trộm

Thêm bất kì số nào vào trước hoặc sau mật khẩu thực tế để ngăn người khác nhìn trộm mật khẩu thực (18 số)

Cấp điện khẩn cấp

Khi dùng hết pin, vui lòng sử dụng nguồn điện 5v để mở khoá tạm thời

Cảnh báo nguồn điện thấp

Khi điện áp của pin được lắp thấp hơn 4.3v, sẽ có âm báo động sau mỗi lần mở, vui lòng thay thế pin sớm.

Cảnh báo chống trộm

- Nếu ai đó cố gắng đột nhập, khoá sẽ phát ra âm thanh cảnh báo
- Các cách tắt cảnh báo
 - Nhấn "*" và nhập mật khẩu
 - Nhấn "#" và nhập dấu vân tay

Chức năng mật khẩu bảo vệ

Nhập sai 5 lần trong 5 phút hệ thống sẽ chuyển sang chế độ ngủ trong 90 giây

Chức năng khởi động lại hệ thống

Nếu nguồn điện yếu hoặc hệ thống tạm dừng, vui lòng sử dụng cổng sạc Type C để kết nối với pin sạc dự phòng di động và lắp vào chân sạc khoá trong trường hợp khẩn cấp khi cần cung cấp điện

Chú ý

1.Khoá vận hành trong môi trường riêng biệt. Vui lòng sử dụng khoá trong phạm vi lĩnh vực công nghệ. Việc sử dụng quá mức trong thời gian dài sẽ làm giảm tuổi thọ khoá. Vui lòng giữ tay sạch sẽ khi sử dụng khoá và tránh để khoá tiếp xúc lâu với ánh nắng mặt trời trong quá trình sử dụng.

2.Sau một thời gian, đầu đọc dấu vân tay sẽ có bụi bẩn và có thể ảnh hưởng đến việc nhận dạng vân tay. Vui lòng sử dụng bông mềm để lau bề mặt đầu đọc vân tay. Đầu đọc nhận diện vân tay và màn hình được làm từ vật liệu thủy tinh dễ vỡ, vui lòng không va chạm hoặc tác động mạnh bởi các vật cứng.

3.Nếu nguồn điện áp không đủ, khoá sẽ phát ra âm thanh cảnh báo và màn hình hiển thị báo hiệu điện áp thấp, khi đó bạn vui lòng thay pin. Không sử dụng với pin cũ và pin mới cùng nhau. Nếu bạn không thay pin đúng hạn, hệ thống khoá sẽ bị mất điện và khoá ngừng hoạt động. Tại thời điểm này, bạn có thể mua pin 9V trên thị trường để cung cấp điện khẩn cấp. Sau khi mở cửa, vui lòng đổi sang pin AA kịp thời.

4.Vui lòng không sử dụng hỗn hợp pin cũ và pin mới. Nếu không thay pin kịp thời, hệ thống sẽ bị mất điện và dừng hoạt động, cung cấp cho khoá bằng sạc Type C 5v

5.Vui lòng gọi thợ chuyên nghiệp để lắp đặt khoá cửa và theo tiêu chuẩn lắp đặt của chúng tôi, vui lòng không tự mình tháo khoá này và lưu ý các thông tin quan trọng liên quan đến chế độ bảo hành

6.Vui lòng đăng kí dấu vân tay của quản trị viên và giữ chìa khoá cơ sau khi khoá được cài đặt hoàn tất. Khi không thể mở cửa bằng vân tay, mật khẩu và các phương thức khác, có thể mở khoá bằng chìa cơ

7.Vui lòng không treo bất kì vật nặng nào lên tay cầm khoá